

**Таль электрическая передвижная типа ВТ10  
взрывобезопасного исполнения (ВБИ) ПВ Т4, ПС Т5  
г/п 2т**

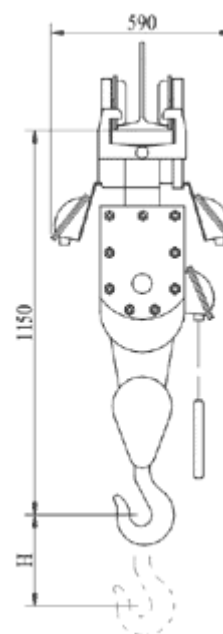
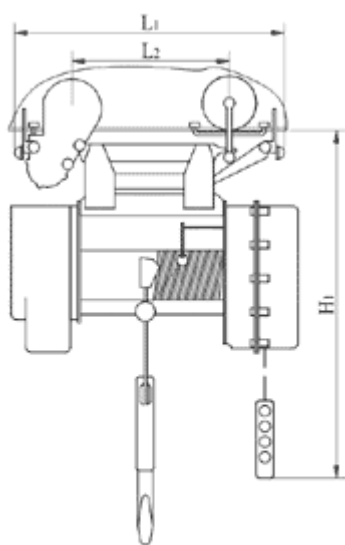

Высота подъема Н, м	L1	L2	H1	Тип пути	Нагрузка на каток, кН	Длина каната, м	Наименьший радиус закругления пути, м	Масса, кг
6	950	576	6500	Двугавровые балки М24, М30, М36 ГОСТ19425	7,4	15,3	1,0	520
12	1190	816	12500		9,25	27,3		570
18	1430	1056	18500		9,8	39,3	1,5	620
24	1735	1316	24500		10,7	51,3	2,5	730
30	1975	1556	30500		11,2	63,65	3	790
36	2215	1796	36500		11,4	45,65	3,5	850

**Стандартные технические характеристики электроталей:**

- Режим работы по FEM 9.511 - **2m**
- Мощность электродвигателей:
  - подъема - **3 кВт,**
  - передвижения - **0,25 кВт**
- Кратность полиспаста **2/1**
- Скорости:
  - Подъема **8 м/мин**
  - Передвижения **20 м/мин**

**По заказу могут быть изготовлены электротали со следующими дополнительными опциями:**

- Высота подъема **до 70м**
- Кратность полиспаста **4/1**
- Две скорости на механизмы подъема и передвижения
- Кранового исполнения
- С тормозом на механизме передвижения
- С двумя тормозами на механизм подъема
- С уменьшенной строительной высотой
- Химически защищенного исполнения для работы в агрессивной среде
- Для передвижения по криволинейному пути

**Все поставляемое оборудование имеет сертификат соответствия РФ и  
разрешение на применение**

**Таль электрическая передвижная типа ВТ10**

**взрывобезопасного исполнения (ВБИ) ПВ Т4, ПС Т5**  
**г/п 2т**

**СВЕДЕНИЯ, СООБЩАЕМЫЕ ЗАКАЗЧИКОМ ТАЛИ**

<b>Высота подъема, Н, м.</b>			
<b>Температура эксплуатации, град. С</b>			
<b>Климатическое исполнение</b>	У3 (в помещении)	У2 (под навесом)	У1 (на улице)
<b>Исполнение тали</b>	Общепромышленное	Пожаробезопасное	
<b>Управление талью</b>	С пола	Радиоуправление	
<b>Наименование транспортируемого груза</b>			
<b>Количество заказываемых талей</b>			
<b>Дополнительные требования</b>			
<b>Наименование предприятия-заказчика</b>			
<b>Адрес предприятия-заказчика</b>			
<b>Контактное лицо, ответственное за заказ крана (Ф.И.О., должность, контактный телефон)</b>			

*место печати*

*подпись*